

Quester

Made to go the extra mile

รถบรรทุก 8x2 280 แรงม้า



ใหม่! จอแสดงผลแบบ LED พร้อมระบบแนะนำการขับขี่แบบเรียลไทม์ มั่นใจในความเสถียรสบาย ประสิทธิภาพการขับขี่ และความปลอดภัย



พวงมาลัยดีไซน์ใหม่ทันสมัยยิ่งขึ้น แบบ 4 ก้าน ช่วยให้ขับขี่ง่ายขึ้น และมีเสถียรภาพมากขึ้น



ระบบยกหัวเก๋งด้วยไฟฟ้า เพื่อความสะดวก และปลอดภัย



ระบบเบรกป้องกันล้อล็อก (ABS)



ระบบควบคุมความเร็วคงที่อัตโนมัติ (Cruise Control)

ภาพตกแต่งเพื่อการโฆษณาเท่านั้น

CQE08N51R280JS9

เครื่องยนต์	
รุ่น	GH8 280 EC01
แบบ	ยูดี ดีเซล 4 จังหวะ 6 สูบ แถวเรียง ไดเร็กอินเจกชั่น โอเวอร์เฮดแคมชฟท์ เทอร์โบ อินเตอร์คูลเลอร์ระบายความร้อนด้วยน้ำ
ระดับมาตรฐานแก๊สไอเสีย	ยูโร 3 (มอก.2315-2551)
ระบบเชื้อเพลิง	คอมมอนเรล ไดเร็กอินเจกชั่น หัวฉีดไฟฟ้าควบคุมการฉีดด้วยอิเล็กทรอนิกส์
ความจุระบอกลูกสูบ	7,698 ซีซี
ความโตกระบอกลูกสูบ x ช่วงชัก	110 x135 มม.
อัตราส่วนกำลังอัด	17.5 : 1
กำลังสูงสุด (ECE net)	280 แรงม้า (PS), 206 กิโลวัตต์ ที่ 2,200 รอบต่อนาที
แรงบิดสูงสุด (ECE net)	1,050 นิวตัน-เมตร ที่ 1,100-1,700 รอบต่อนาที
ระบบพวงมาลัย	พวงมาลัยเพาเวอร์ ชนิดปรับสูงต่ำและเอนได้ อัตราทด 26.2
คลัตช์	แบบแห้ง แผ่นเดี่ยว ขนาด 430 มม. ควบคุมด้วยระบบไฮดรอลิก

น้ำหนักบรรทุก	
น้ำหนักบรรทุกสูงสุด (GVW)	30,000 กก.
น้ำหนักแชสซีส์ หน้า	5,700 กก.
หลัง	3,420 กก.
รวม	9,120 กก.

สมรรถนะ			
ความเร็วสูงสุด	98.3 กม./ชม.	103.8 กม./ชม.	111.8 กม./ชม.
ความสามารถไต่ทางชัน ที่ (GVW 30 ตัน)	13.06 องศา (23.2%)	12.13 องศา (21.5%)	10.92 องศา (19.3%)
รัศมีวงเลี้ยวแคบสุด	10,980 มม. (ที่กันชน) / 10,256 มม. (ที่ยางหน้า)		

แชสซี			
ชนิดเฟรม	เหล็กชุบสังกะสี แบบขั้นบันได		
ขนาด	300x90x7 มม.		
เพลาน้ำ	จีเวอร์ส เอลเลียต ไอ-บีเอ็ม สมรรถนะการรับน้ำหนัก 15,000 กก.		
เพลาลัง	แบบแบนนิจ เพลาลอย เฟืองไฮโปอยด์ ขับเคลื่อนเพลาดียว เฟืองท้ายทดเดียว พร้อมถุงลมนิรภัยเพลายาว สมรรถนะการรับน้ำหนัก 23,000 กก.		
อัตราทดเฟืองท้าย	4.89	4.63	4.30
ระบบกันสะเทือน หน้า	แหนบแบบพาลาโบลิด พร้อมโช้คอัพ 2 จังหวะ และเหล็กกันโคลง สมรรถนะการรับน้ำหนัก 15,000 กก.		
ระบบกันสะเทือน หลัง	แหนบแบบหลายแผ่นอัดซ้อนกัน สมรรถนะการรับน้ำหนัก 23,000 กก.		

ระบบเบรก	
แบบ	ระบบเบรกลมล้วน วงจรคู่แยกหน้า-หลัง พร้อมวาล์วปรับแรงดันลมเบรกตามน้ำหนักบรรทุก รวมทั้งระบบตั้งเบรกอัตโนมัติ
เบรกมือ	แบบสปริงเบรกที่ล้อหน้าที 2 และล้อหลังที่ 1
เบรกช่วย	เบรกไอเสีย EPG (Exhaust Pressure Governor)

ขนาดล้อและยาง	
กะทะล้อ	ขนาด 8.25 - 22.5, 10 รู
ยาง	11R22.5 / (295/80R22.5 เพื่อเลือก)

หัวถัง	
แบบ	แบบที่นอน 1 เต็ม, จุดรองรับหัวถังพร้อมโช้คอัพ 4 จุด, ระบบยกหัวถังด้วยไฟฟ้า
กระจกหน้า	แบบนิรภัยหลายชั้น (ลามิเนต : Laminated)
หน้าปัด	แสดงลักษณะการขับขี่ของผู้ขับ (Fuel Coaching) ความเร็ว ความเร็วรอบเครื่อง ระยะทาง แรงดันลม ความร้อน ระดับน้ำมันเชื้อเพลิง
เครื่องเสียง	Radio พร้อมช่องเสียบ USB MP3
เบาะนั่ง	เบาะนั่งแบบ Air suspension ปรับตามน้ำหนัก
เข็มขัดนิรภัย	ล๊อค 3 จุด ตำแหน่งผู้ขับขี่ และผู้ช่วยผู้ขับขี่ พร้อมสัญญาณเตือนเข็มขัด

ระบบไฟฟ้าและอุปกรณ์	
แบตเตอรี่	12 โวลต์ 150 แอมป์ จำนวน 2 ลูก
อัลเตอร์เนเตอร์	24 โวลต์ 80 แอมป์
ถังน้ำมัน	315 ลิตร
กรองน้ำมันเชื้อเพลิง	แบบไส้กรองกระดาษและกรองดักน้ำพร้อมไส้กรอง
อุปกรณ์เสริม	กระจกไฟฟ้า ไฟแสดงความสูง ไฟหรี่ด้านข้าง ไฟตัดหมอก
ระบบความปลอดภัย	ระบบป้องกันล้อล๊อค (Anti Lock Brake System: ABS)
ระบบส่งกำลัง PTO	เกียร์ฝักหลังชุดเกียร์ แบบ Flange SAE 1410
ระบบควบคุมความเร็ว PTO	Cruise Control

รุ่นเกียร์	เกียร์ต่ำพิเศษ	1	2	3
ST1199	12.11	8.08	5.96	4.42
		4	5	6
		3.36	2.41	1.77
		7	8	R
		1.32	1.00	12.66

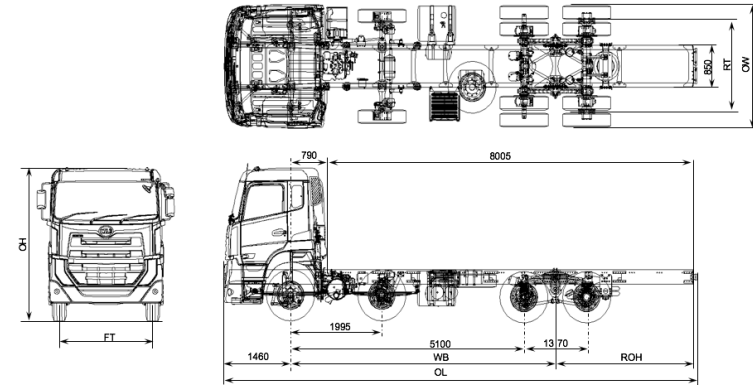

ขนาดและสัดส่วน (มม.)	WB	OL	OW	OH	FT	RT	ROH
	5785	10343	2500	3220	2020	1835	3010

หมายเหตุ รายละเอียดต่างๆ ข้างต้นและทุกภาพที่ปรากฏในเอกสารนี้อาจมีอุปกรณ์พิเศษติดตั้งเพิ่มเติมอยู่ด้วย และอาจแตกต่างกับรถที่ออกจำหน่าย ทางบริษัท ทรงไว้ซึ่งสิทธิ์ในการเปลี่ยนแปลง



UD TRUCKS

บริษัท ยูดี ทรัคส์ คอร์ปอเรชั่น (ประเทศไทย) จำกัด
 199 หมู่ 1 ต.ศิระ-จารุใหญ่ อ.บางเสาธง ร.สมุทรปราการ 10570
 @ www.udtrucks.com/thailand f www.facebook.com/UDTrucksThailand
 Call Center : 02-305-4452 @udtrucksth



VERSION: 001 / 2023

ตัวแทนจำหน่าย :	