

# 大型路線バス その他（エアヒータリレー）リコールについて

リコール番号4727

（届出日：令和2年3月31日 開始日：令和2年4月1日）

令和2年3月31日、UDトラックス株式会社が下記のリコールを国土交通省に届出しました。  
対象車両をご愛用のお客様には、大変ご迷惑をおかけしまして誠に申し訳ございませんが、ご愛用車の措置につきましては、販売会社よりご連絡・ご相談をさせていただきますので、点検・修理（無料）をお受けいただきますよう、よろしくお願い申し上げます。  
対象車両をご愛用のお客様には大変ご迷惑をおかけいたしましたことを、心よりお詫び申し上げます。

## 1. 不具合の状況

大型路線バスのエンジンインテークエアヒータリレーにおいて、リレー内部電気接点の耐久性が不足しているため、アイドリングストップ機能や、停留所等でのエンジン停止始動を頻繁に繰り返すと、接点部がアーク放電により溶損することがあります。そのため、そのままの状態で使用続けると、接点が溶着状態となり発熱して炭化・発煙し、最悪の場合、リレー及び配線の一部が焼損に至るおそれがあります。

## 2. 改善の内容

全車両、インテークエアヒータリレーを新品に交換します。また、エアヒータ機能を解除する手動ON/OFFスイッチを追加し適切な使用を励行するステッカーを貼付し、エアヒータの作動条件等を明記したリーフレットを配布します。  
なお、追加部品の供給に時間を要することから、当該リレーを先行して交換し、追加部品は供給の準備ができ次第、改めて取付けを行います。

## 3. 対象車両

- UDトラックス株式会社が製作している大型路線バスが対象です。
- 型式、車台番号の範囲、製作期間、対象台数は次の通りです。

車名	型式	通称名	リコール対象車の車台番号の範囲及び製作期間	リコール対象車の台数	備考
ニッサンディーゼル	ADG-RA273KAN ADG-RA273KAN改 PDG-RA273KAN PDG-RA273KAN改	「ー」	RA273K-00001 ～ RA273K-10219 平成17年5月19日 ～ 平成22年1月28日	244	
	ADG-RA273MAN ADG-RA273MAN改 PDG-RA273MAN PDG-RA273MAN改		RA273M-00019 ～ RA273M-10215 平成17年9月12日 ～ 平成21年12月7日	280	
	ADG-RA273PAN ADG-RA273PAN改 PDG-RA273PAN PDG-RA273PAN改		RA273P-00018 ～ RA273P-10217 平成17年9月8日 ～ 平成21年12月16日	79	
	ADG-RA273TAN ADG-RA273TAN改		RA273T-00002 ～ RA273T-00233 平成17年5月19日 ～ 平成18年2月16日	25	
	PKG-RA274KAN	「スペースランナー」	RA274K-00007 ～ RA274K-01276 平成18年5月11日 ～ 平成21年12月22日	548	
	PKG-RA274MAN PKG-RA274MAN改		RA274M-00008 ～ RA274M-01282 平成18年5月15日 ～ 平成22年1月18日	551	
	PKG-RA274PAN PKG-RA274PAN改		RA274P-00242 ～ RA274P-01249 平成18年10月23日 ～ 平成21年11月4日	62	
	PKG-RA274TAN PKG-RA274TAN改		RA274T-00033 ～ RA274T-01297 平成18年6月5日 ～ 平成22年1月22日	124	
UD トラックス	PDG-RA273KAN PDG-RA273KAN改	「ー」	RA273K-10222 ～ RA273K-10230 平成22年3月26日 ～ 平成22年6月29日	6	
	PDG-RA273MAN PDG-RA273MAN改		RA273M-10220 ～ RA273M-10225 平成22年3月18日 ～ 平成22年3月29日	4	
	PDG-RA273PAN		RA273P-10226 平成22年4月20日	1	
	PKG-RA274KAN	「スペースランナー」	RA274K-01275 ～ RA274K-01428 平成22年2月4日 ～ 平成22年7月16日	24	
	PKG-RA274MAN		RA274M-01298 ～ RA274M-01484 平成22年2月8日 ～ 平成22年8月20日	153	
	PKG-RA274TAN		RA274T-01341 ～ RA274T-01429 平成22年3月12日 ～ 平成22年7月7日	11	
	(計11型式)	(2車種)	(製作期間の全体の範囲) 平成17年5月19日 ～ 平成22年8月20日	(計2,112台)	

<ご注意>

- 対象車両に含まれる車台番号の範囲には、対象とならない車両もありますので、詳しくは最寄りのUDトラックス販売会社にお問い合わせください。
- 対象車両の製作期間はご購入の時期とは異なります。

### 【お問い合わせ先】

UDトラックス株式会社 お客様相談室

〒362-8523 埼玉県上尾市大字壺丁目1番地

フリーダイヤル 0120-67-2301

オープン時間 月曜日～金曜日 9:00～12:00、13:00～17:00（但し、会社休業日を除きます。）

# 改善箇所説明図

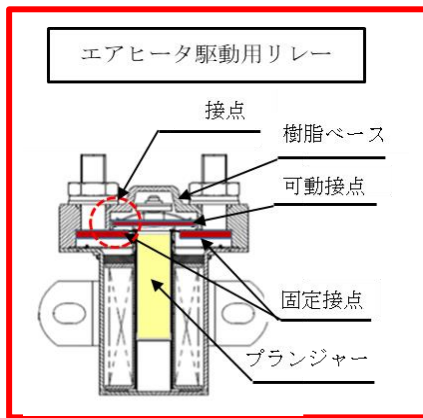

エアヒータON/OFF  
手動スイッチ追加

識別ペイント塗布位



基準不適合発生箇所

↓ 車両前方

大型路線バスのエンジンインテークエアヒータリレーにおいて、リレー内部電気接点の耐久性が不足しているため、アイドリングストップ機能や、停留所等でのエンジン停止始動を頻繁に繰り返すと、接点部がアーク放電により溶損することがある。そのため、そのままの状態で使用を続けると、接点が溶着状態となり発熱して炭化・発煙し、最悪の場合、リレー及び配線の一部が焼損に至るおそれがある。

## 改善措置の内容

全車両、インテークエアヒータリレーを新品に交換する。また、エアヒータ機能を解除する手動ON/OFFスイッチを追加し適切な使用を励行するステッカーを貼付し、エアヒータの作動条件等を明記したリーフレットを配布する。

なお、追加部品の供給に時間を要することから、当該リレーを先行して交換し、追加部品は供給の準備でき次第、改めて取付けする。

注：  は交換及び  は追加する部品を示す。

識別： エアヒータリレーのブラケット中央（上面）に白色または黄色のペイントを塗布する。